



Transporter TP25 **AEBI**

Transporter TP25

Notre longue expérience dans la fabrication de Transporters, une construction adaptée au niveau actuel de la technique et aux besoins toujours changeants de notre clientèle, ainsi que la qualité proverbiale AEBl sont réunis dans le TP25. Le véhicule peut être équipé de tous les accessoires usuels pour l'agriculture et les services publics. Grâce aux raccords rapides, un homme à lui seul est capable de monter rapidement et sans peine un dispositif autochargeur, une épandeur à fumier, une citerne aspirante et refoulante, un pont de chargement et un pont basculant 3 côtés. Il s'y ajoute encore un puissant treuil cabestan, une lame à neige et d'autres accessoires communaux. La prise de force normalisée, avec 600 t/min nécessaire pour la commande, est montée en série. La grande charge utile est une des qualités les plus remarquables des Transpor-

ters AEBl. Pour le TP25, elle se monte à 2250 kg selon l'équipement. Un Transporter polyvalent tel que le TP25 nécessite une bonne puissance du moteur pour accomplir un travail impeccable, aussi bien dans les fortes pentes que dans la circulation. Nous équipons le TP25 au choix d'un puissant moteur de 20 ou 24 CV.

Votre sécurité nous importe beaucoup et nous a guidés dans la construction de ce véhicule tous-terrains. Elle s'exprime par de nombreuses caractéristiques techniques, telles que les vitesses synchronisées avec commande à un seul levier, la traction sur 2 ou 4 roues et le blocage des différentiels avant et arrière, débrayable avec levier à main. Le frein à pied assisté agit sur les 4 roues. Le centre de gravité bas, le cadre de sécurité contrôlé par la FAT et les éléments de commande bien disposés, améliorent encore la sécurité du conducteur.

Nous attachons également une grande importance à la forme du TP25. Elle n'est

pas seulement intemporelle et plaisante, mais accomplit aussi des fonctions pratiques. Le revêtement frontal est entouré d'un cadre massif, qui agrandit la solidité de la partie frontale. Le pare-choc haut placé donne le grand angle d'incidence nécessaire pour la marche en terrain accidenté. Le grand pare-brise permet une vue libre vers l'avant. Le TP25 avec une largeur frontale de 143 cm seulement,

se déplace également dans des passages étroits. Apprenez à connaître de plus près le Transporter TP25. Il vous remplira d'enthousiasme par sa force, sa polyvalence et sa conception moderne!

Détails des illustrations sans engagement. Modification de la construction réservée.

Moteurs

Le TP25 est à votre disposition avec 2 moteurs différents:

Le moteur plus puissant *Diesel-Lombardini*, 2 cylindres, à refroidissement à air, a une puissance de 17,5 kW (24 CV) et est extrêmement économique en consommation de carburant.

Le moteur à essence *Kohler* plus avantageux, également à refroidissement à air, 2 cylindres, a une puissance de 14,5 kW (20 CV) et grâce à sa marche tranquille, convient très bien au service communal. Les deux moteurs sont facilement accessibles de toutes parts et ne posent ainsi pas de problèmes pour l'entretien. Les diagrammes ci-dessous vous montrent le rapport de la puissance et du nombre de tours des deux moteurs.



Lombardini 914 Diesel

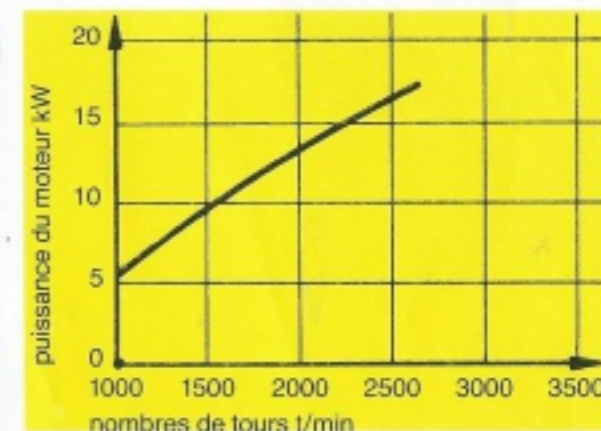

Kohler K582S Benzin

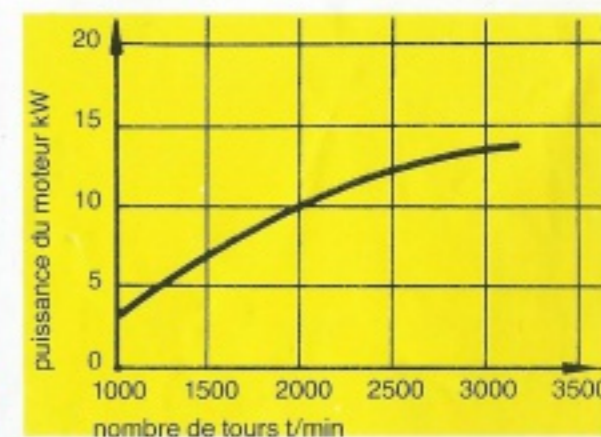

Châssis et pneus

Le tube central peut tourner dans le raccord qui le relie au train-avant, de sorte que les 4 roues sont toujours en contact avec le sol, quelles que soient les inégalités du terrain. Le châssis massif n'a pas été conçu uniquement pour une charge utile élevée, il permet aussi l'emploi de deux différentes grandeurs de pneus. Des pneus d'une largeur de 20 cm sont montés en série sur le TP25. Là où le sol porte mal, nous livrons sur demande des pneus d'une largeur de 27 cm à l'avant et à l'arrière. Avec une dimension adaptée aux circonstances particulières, vous pouvez sans autre transporter des charges utiles considérables. Ainsi le TP25 transmet au sol toute la puissance du moteur et grâce au profil mordant, atteint toujours une bonne tenue. Des pneus avec profil de route sont livrables pour le service communal.



AEBI

La place du conducteur

Une bonne vue sur les éléments de commande, un maniement confortable des leviers, ainsi qu'une vue libre vers l'avant et sur le côté, allègent le travail du conducteur.

- 1 Indic. de pression d'huile et ampèremètre pour contr. de chargement (TP25/Kohler). Lampes témoins pour les mêmes fonctions (TP25/Lombardini). Lampes témoins pour clignoteurs, déclenchement, contact d'allumage, coffret de fusibles. Inter. pour phares, clignoteurs, dégivreur, prise pour essuie-glace, dégivreur, feux de position.
- 2 Volant, klaxon, gaz à main
- 3 Embrayage et pédale de frein
- 4 Gaz à pied
- 5 Sièges de santé à ressorts
- 6 Levier de blocage du différentiel avant (non visible sur l'illustration)
- 7 Frein à main
- 8 Levier pour traction sur 2 ou 4 roues
- 9 Levier de blocage du différentiel arrière
- 10 Jauge de contrôle du niveau d'huile
- 11 Réservoir de carburant avec indicateur de contenu
- 12 Levier des vitesses (6 avant, 2 arrière)
- 13 Levier de prise de force
- 14 Boîte à outils
- 15 Batterie

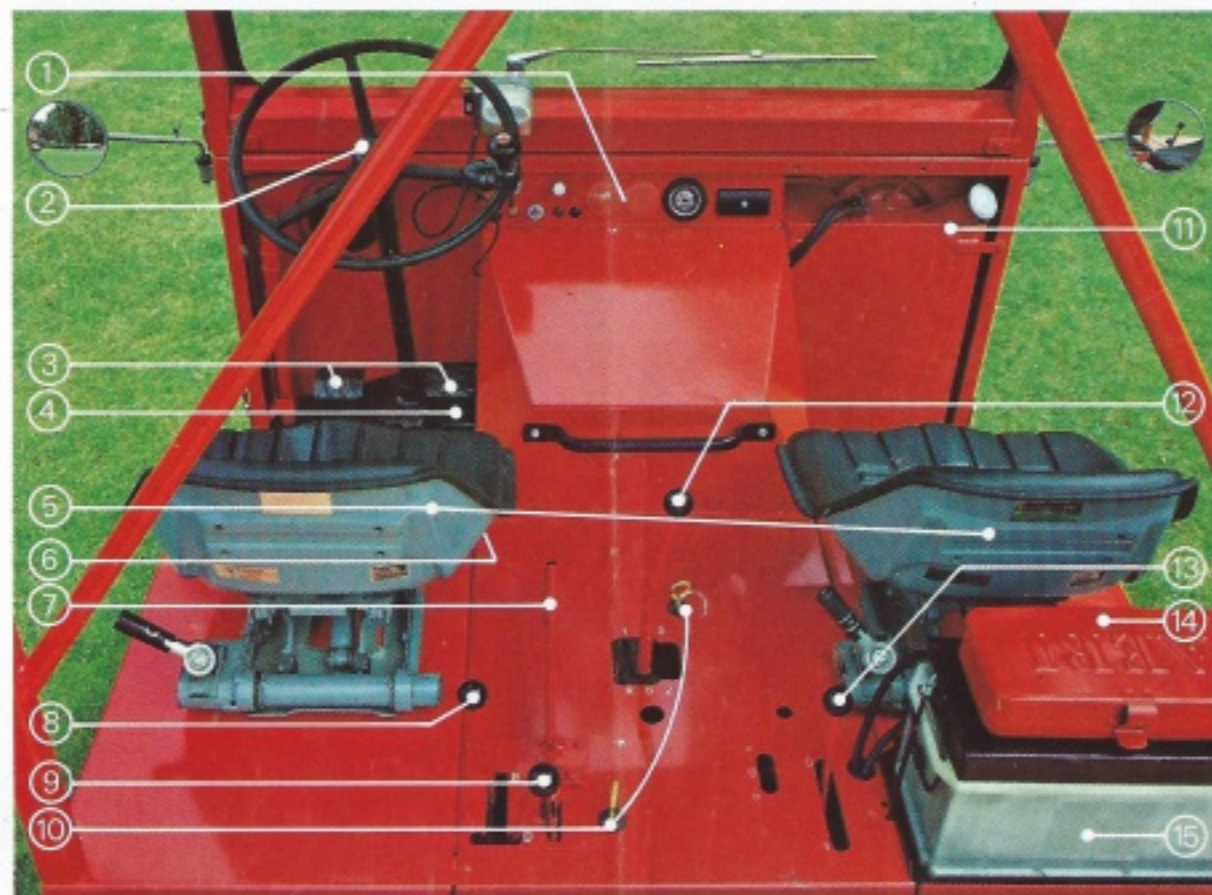

Commande sur roues avant



Servofrein à tambour mécanique



Raccord de prise de force normalisée



La cabine

Le cadre de sécurité, approuvé par la FAT, peut être converti en cabine fermée en système des unités de montage par les positions suivantes:

T4141 Toit avec pare-brise
(voir 1^{ère} page et page 2 en bas)

T4142 en supplément, portières et dos en Stamoid



T4143 en supplément, portières et dos en tôle d'acier



T4122 Crochet d'attel. AV T1035 Crochet d'attel. AR



Fixations rapides

La pose des engins de travail se fait rapidement et sans outils grâce aux 4 leviers à excentrique.

T1144 Fixations rapides partie supérieure (arrière)
T4151 Fixations rapides parties inférieures



T1059, T1060, 2T1126 Pneus jum. et fermetures rapides



Données techniques

Moteurs	
Type	Lombardini 914 Diesel
Cylindres	2 en ligne
Puissance max.	17,5 kW (24 CV) à 2600 t/min (nombre de tours réglable à 2750 t/min)
Refroidissement à air	
Type	Kohler K582S, essence
Cylindres	2, boxer
Puissance max.	14,5 kW (20 CV) à 3200 t/min (nombre de tours réglable à 3350 t/min)
Refroidissement à air	

Inst. électrique	Lombardini 12 V, alternateur 21 A, batterie à démarrage à froid 88 Ah
	Kohler 12 V, alternateur 15 A, batterie à démarrage à froid 60 Ah
Embrayage	Sec à plateau unique

Boîte à vitesses	Partiellement synchronisée
Type	6 avant, 2 arrière
Nombre de vit.	Avant: de 2,5 à 24,9 km/h
Vitesses	Arrière: de 1,8 à 7 km/h

Prise de force	Standard DIN, dépendante du moteur. Possibilité de rallonge sur essieu arrière
Type	13/8", 6 rainures
Profil	600 t/min à 2720 t/min du moteur (Lombardini) et 3320 t/min (Kohler)
Nombre de tours	
Sens de rotation	à droite (vue sur l'arbre)

Traction	Traction sur les 4 roues
Genre	Roues arrière débrayables
Embrayage	Avant et arrière (par présélection à l'arrière: s'embrayant automatiquement lorsque les roues patinent)
Blocage des différentiels	

Direction	ZF-articulée à galets
Type	

Freins	Avant: Servofrein méc. à ruban
Frein à pédale	Arrière: Servofrein à mâchoires mécanique
Frein à main	Servofrein à ruban méc. sur boîte à vitesses
Pneus	Roues à crampons 8.0/75-15 6 PR à l'avant et à l'arrière
Exécution de série	Roues à crampons 11.0/65-12 6 PR à l'avant et à l'arrière
Exécution sur demande	Pneus de route 6.70-15 8 PR Roues jumelées arrière 8.0/75-15 6 PR ou 6.70-15 8 PR ou 11.0/65-12 6 PR + 8.0/75-15 6 PR

Dimensions	
Largeur paroi frontale	1,41 m
Voie avant selon genre de pneus	1,17-1,29 m
Voie arrière selon genre de pneus	1,07-1,48 m
	court long
Empattement	2,2 m 2,6 m
Longueur hors tout, avec pont	4,76 m 4,76 m
Longueur hors tout, sans pont	3,53 m 3,93 m
Rayon de braquage	4,8 m 5,7 m
Hauteur avec cabine	1,96 m

Poids	
Poids total admis	3200 kg
A vide (réservoir plein) avec cadre de sécurité (sans toit, pare-brise), sans pont	
avec moteur Lombardini	990 kg
avec moteur Kohler	950 kg
Charge utile selon l'équipement jusqu'à	2250 kg

Croquis d'encombrement indiquant: Longueur et largeur du véhicule, empattement; voies; emplacement des trous pour les accessoires de travail portés etc. Pour les roues jumelées, différentes combinaisons avec ou sans fixations rapides sont possibles.

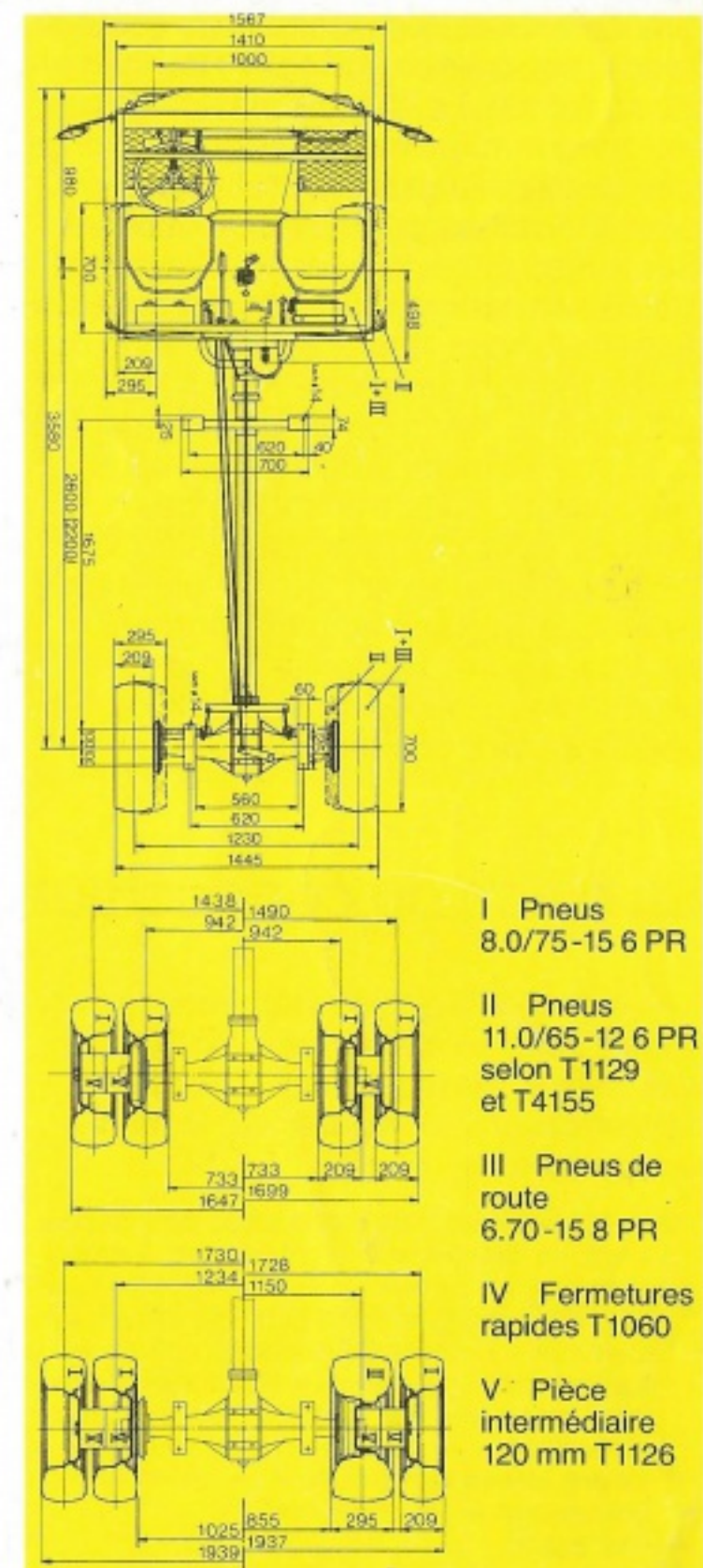

Fabrication: AEBI & CO SA, CH-3400 Burgdorf/Suisse
Importateur exclusif:

Ets Louis Paget SA
106-108 rue Roger Salengro
69632 Vénissieux (Rhône)
Tél. (78) 74 80 93, Télex 370403